



NETWERK TEACHING GAMES

VOLLEYBAL

Wytse Walinga & Jeroen Koekoek





**LEREN SPELEN
OPVATTINGEN
EN INZICHTEN**

Praktijk

**Methodische
keuzes**

**PROJECT
NEVOBO**

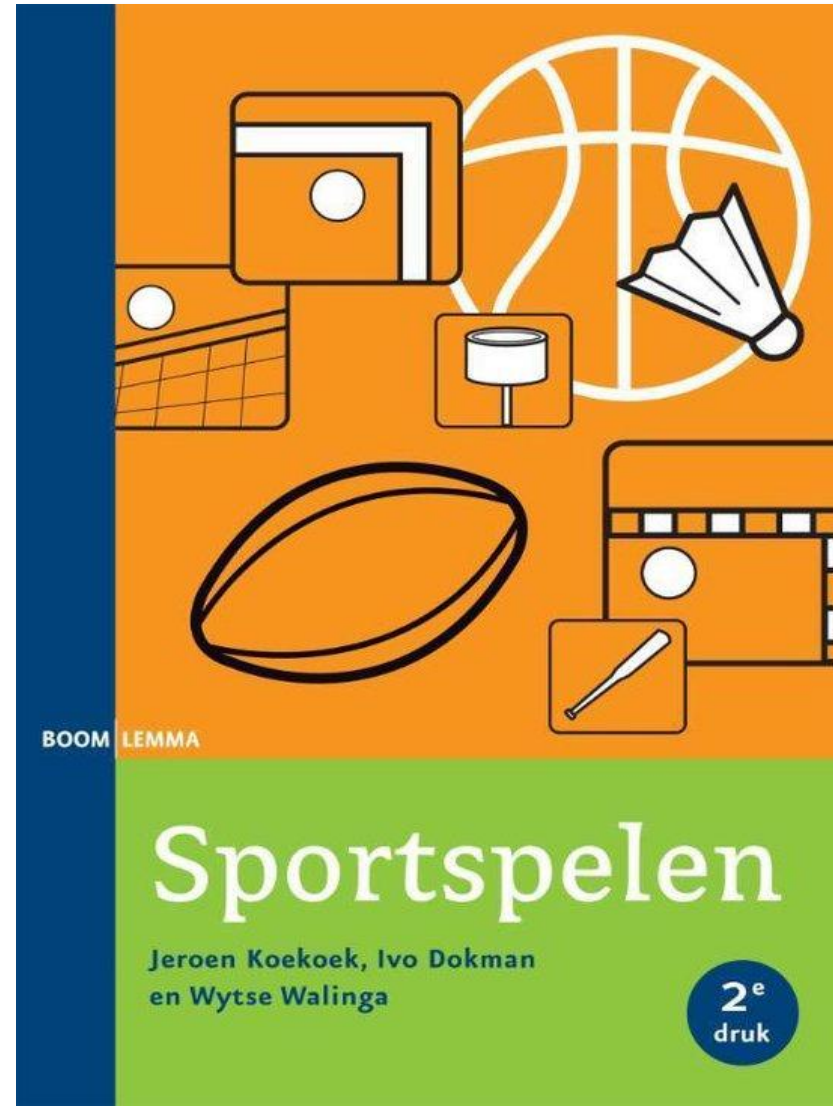

- Achtergronden
- Ontwerp principes
- Digitale leermiddelen

Handbal
Cricket
Rugby
Basketbal
Badminton
Volleybal
Softbal
Voetbal

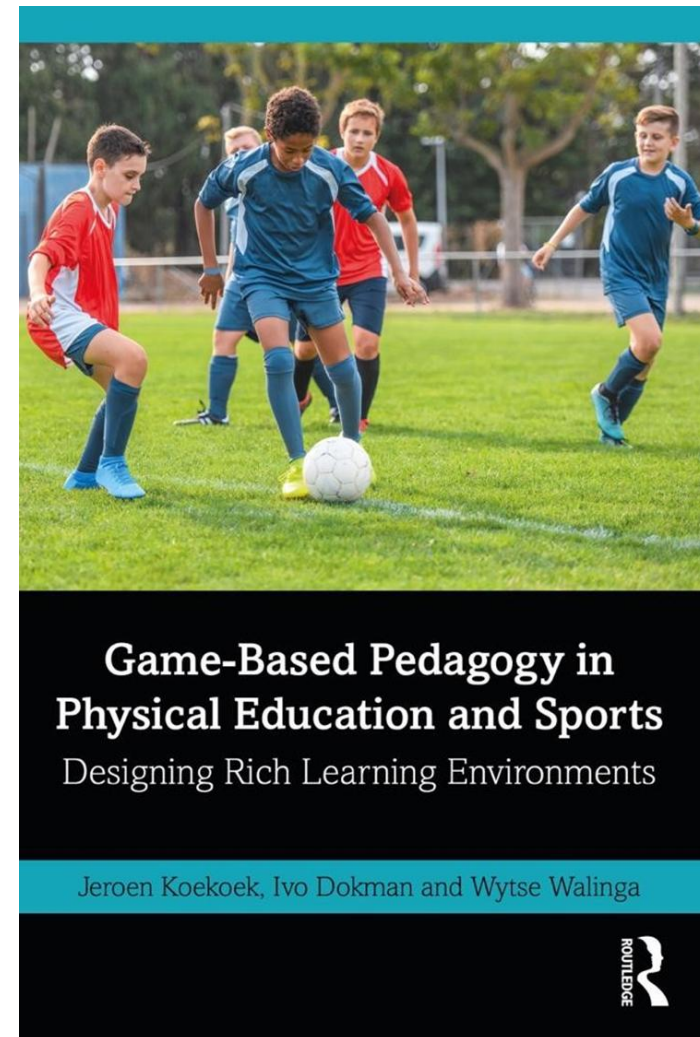

Achtergronden aanleren van spelsporten

‘rijke leeromgevingen’



Bovenhandse techniek



Bovenhandse techniek



Welk aanbod? Kinderen zijn geen volwassenen

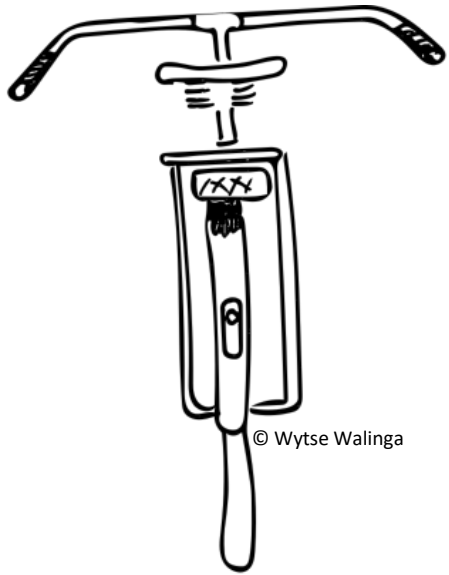

We zien vaak

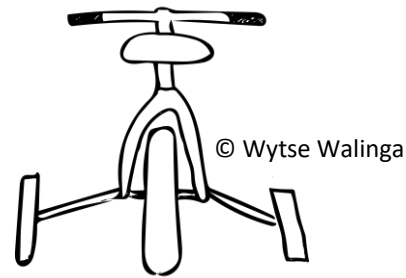
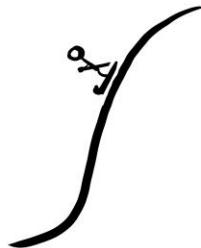

Maar ook

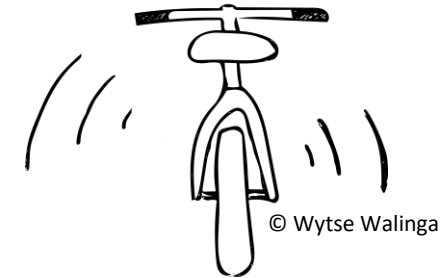
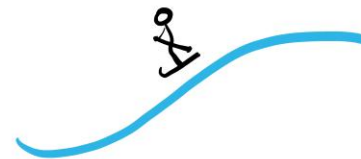

Wat als

Leerproces in beeld

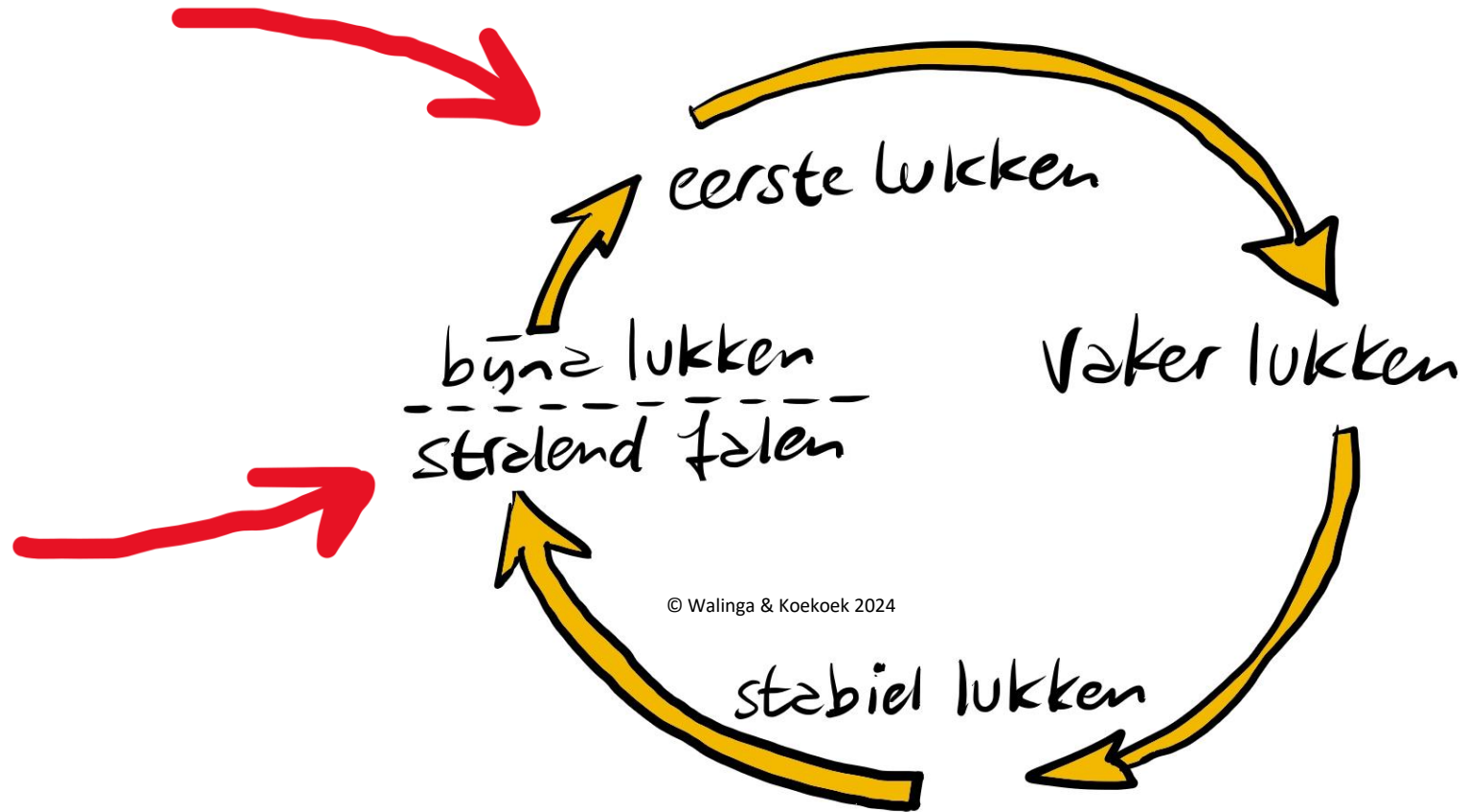

Bron: Walinga & Koekoek. Handboek loopt't lukt't leeft't

Leerproces in beeld

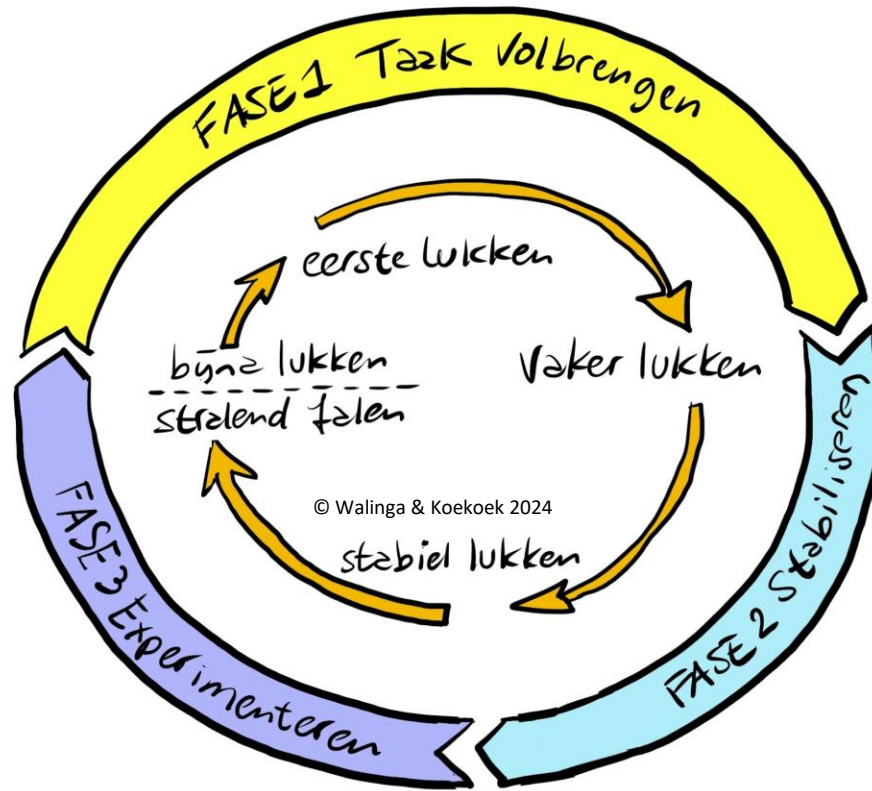

Bron: Walinga & Koekoek. Handboek loopt't lukt't leeft't

Leren spelen (theorie en onderzoek)

Op basis van praktijkgericht onderzoek zijn nieuwe inzichten en opvattingen beschikbaar van wat en hoe kinderen leren in jeugdsport.

Motivatie

- ✓ Autonomie
- ✓ Verbondenheid
- ✓ Vaardigheid

Leerprocessen

- ✓ Opvattingen over niet-lineair leren bewegen (Non-linear pedagogy)
- ✓ Modelmatig redeneren volgens het principe van spel gecentreerd leren (Game based approach)
- ✓ Het creëren en ontwerpen van rijke leeromgevingen waarin leerfasen doorlopen kunnen worden (Motor skill learning)



Game-based basics

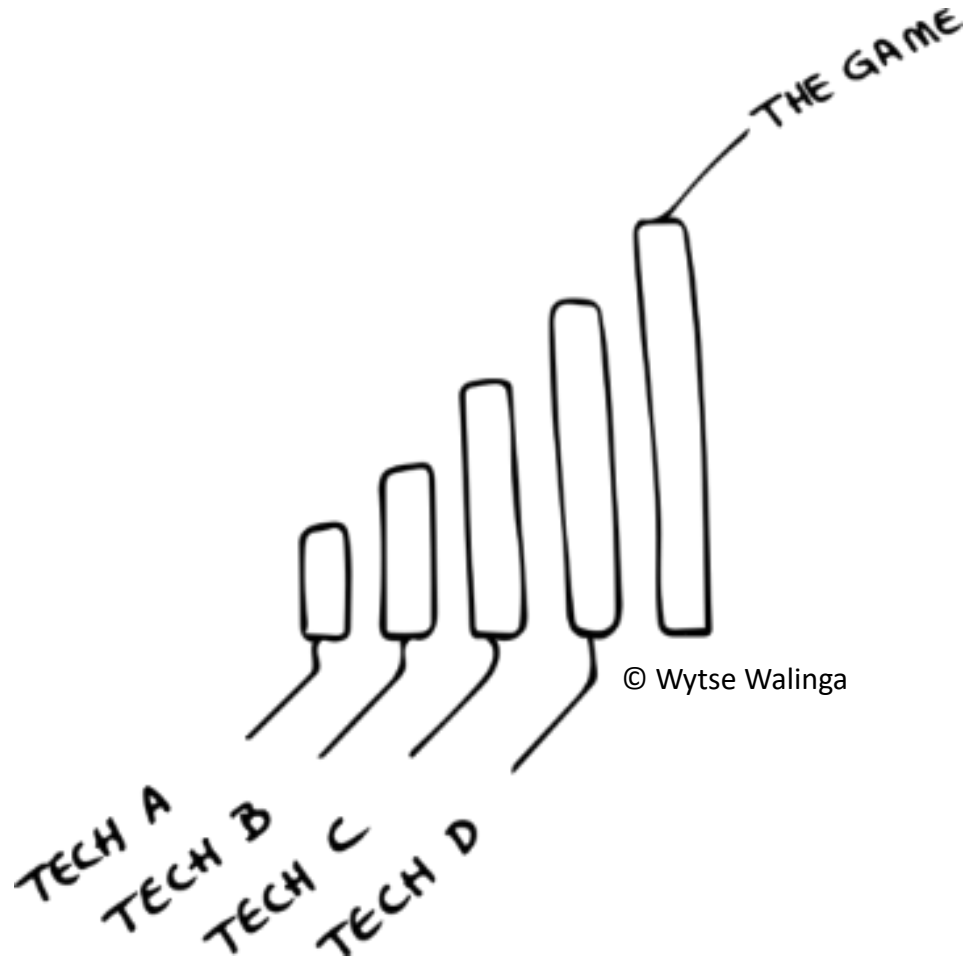

Traditional approach

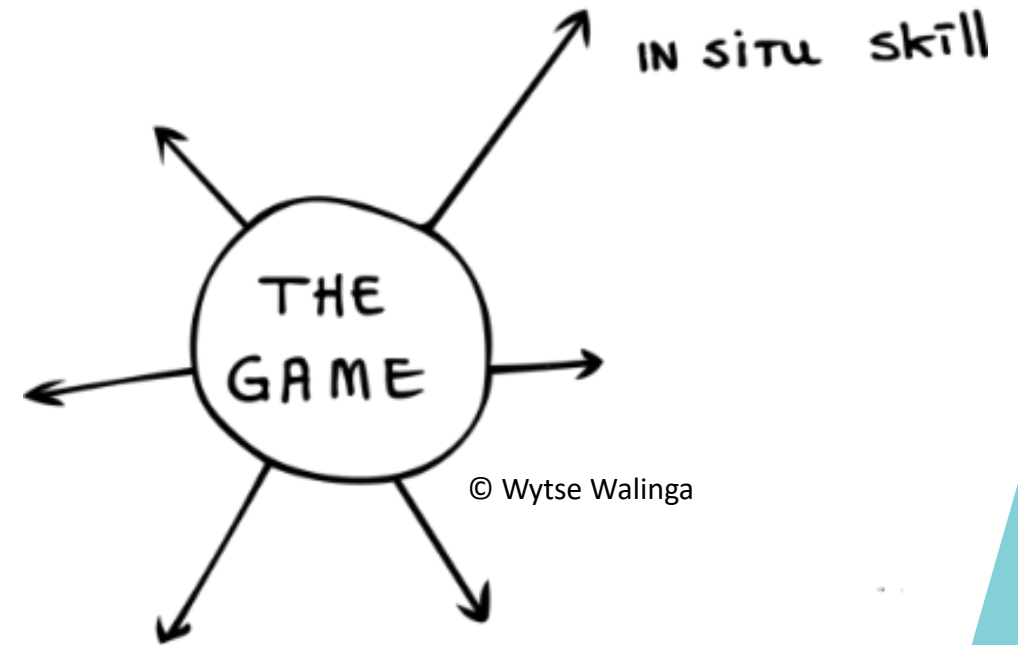

Game-based approach



Praktijk

1. One touch 1v1
2. 1v1 Kingscourt
3. Drive in volley level 1
4. Drive in volley level 2 opgooi
5. Ontwerp level 3.....





Aanleiding

Al enkele jaren denkt de Nevobo met experts na over het ontwikkelen van nieuwe competitievormen voor de jeugd.

- ✓ Meer dynamiek
- ✓ Meer autonomie
- ✓ Hogere spelbetrokkenheid

Opdracht voor het JIC in samenwerking met de NEVOBO:

(Door)ontwerp van een hernieuwde volleybal wedstrijd/toernooi lijn voor volleybal jeugd 6-12 jaar.

(Geen vastgestelde invoerdatum)



W



Volleybal uniek?

1. KNVB start met 2-2 en 4-4 $\frac{1}{8}$ veld (O7) en 6-6 $\frac{1}{4}$ veld (O10)
 2. KNHB (O8) 6 goals, 3-3
3. NRB pas wedstrijden vanaf O14 punten verschil groter dan 45 nieuwe samenstelling
 4. KNGU wedstrijden zijn afgeschaft O9
5. KNKV bij 3 doelpunten achter mag je een extra speler inzetten O10

Plezier bevorderen

1. Succeservaringen creëren
2. Focus op presteren wegnemen
3. Betrokkenheid van kinderen verhogen
4. Fysieke veiligheid waarborgen
5. Positief gedrag bevorderen
6. Onduidelijke spelsituaties voorkomen

(Bron: Mulier Instituut, 2022)

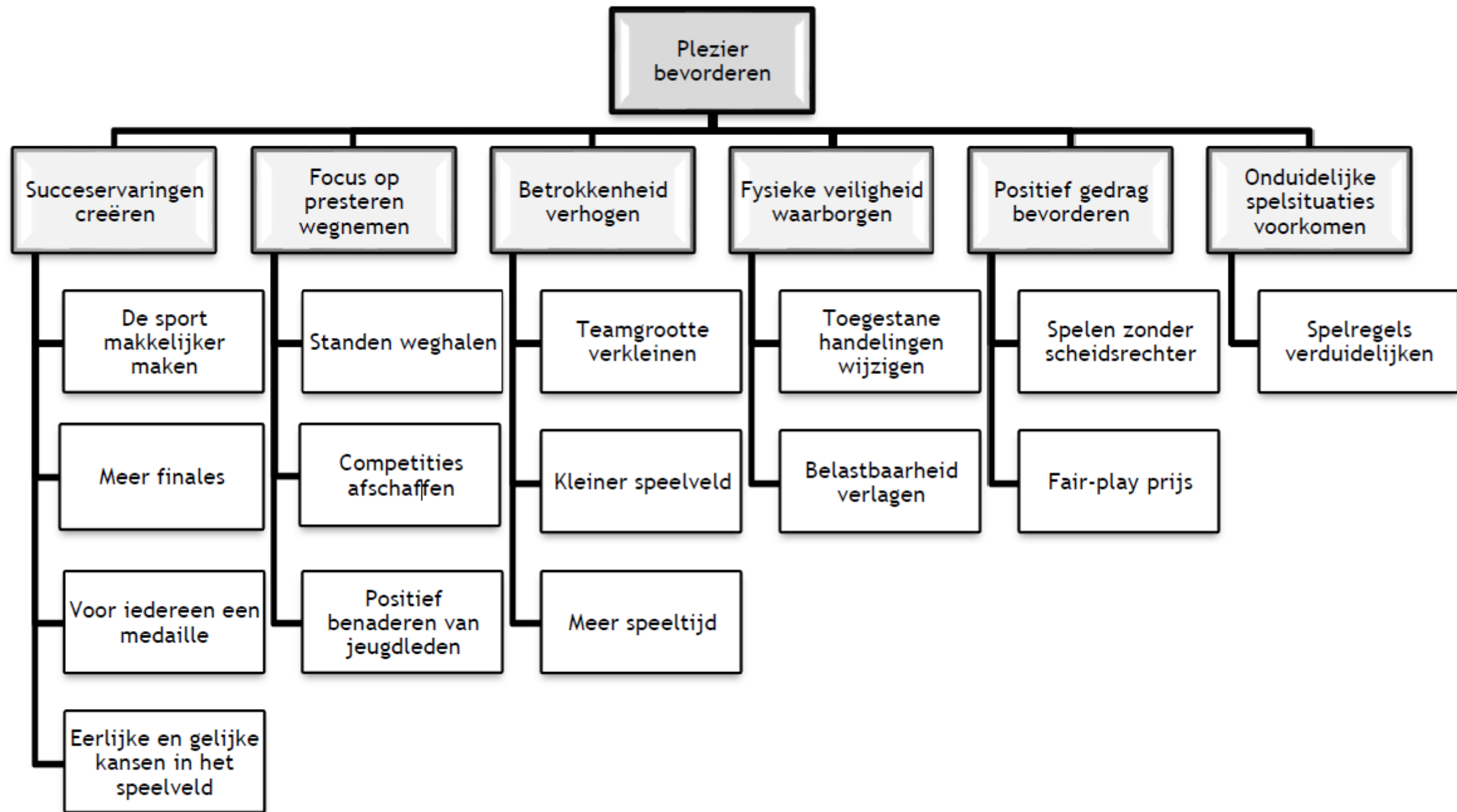

Nederlands volleybal uniek?

	U 11
Nederland	4-4 of 3-3
België	2-2 en 3-3
Noorwegen	3-3
Italië	2-2 en 3-3
Slovenië	3-3
Tsjechië	2-2
Polen	2-2 en 3-3
Servië	2-2 en 3-3
Duitsland	3-3
Frankrijk	2-2 en 3-3
Spanje	4-4

- Wel/geen service
 - Lopen
 - stuit
 - Vangregels
 - Veldgroottes
 - nethoogtes
- Veel variatie ook in trainingsvormen

Ontwikkelgroep Nevobo

Uitgangspunten

1. Plezier op lange termijn (cool/ stoer)
2. Veel bewegen (dynamisch)
3. Leren staat voorop (met autonomie)
4. Veel balcontacten, veel rally's
5. Service mag niet te dominant zijn
6. Kinderen niet tegenhouden in hun ontwikkeling (smash)
7. Kinderen mogen fouten maken
8. Zo eenvoudig mogelijk en organiseerbaar
9. Goede methodiek
10. Geschikt voor onderwijs
11. Voorbereidend op teamsport



Veelheid aan ideeën en mogelijkheden:

1 tegen 1

2 tegen 2

3 tegen 3

vangregels

nethoogtes

stuitregels

veldgroottes

wedstrijdvorm

competitievorm

toernooivorm

move up move down

kingscourt

materiaal keuze

focus welke technische hantering

wat spelen jonge kinderen op straat en plein

Etc.

Hoe te kiezen?



METHODOLOGY

Unique matches (N=15, age average 10.6 yrs old)

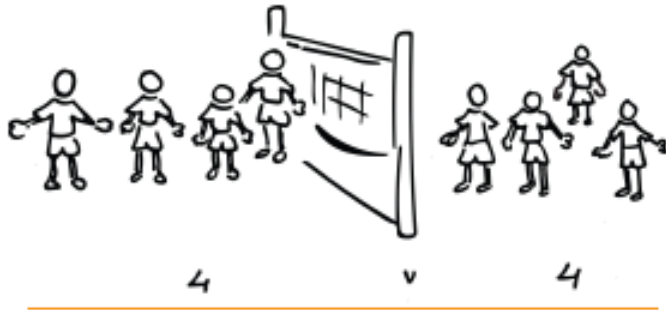

3 Conditions

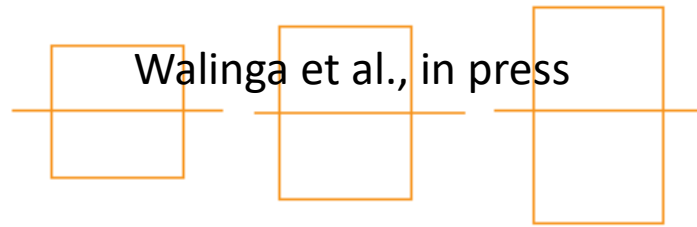

Half-court size A
6 x 4.5 m

Half-court size B
6 x 6 m

Half-court size C
6 x 7 m

Dependent variables

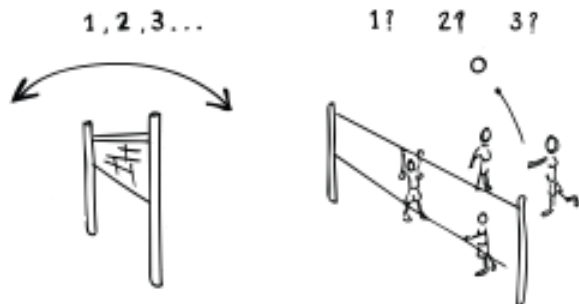

1. Average rally length

2. Team collaboration (n_{touces})

RESULTS

Rally length

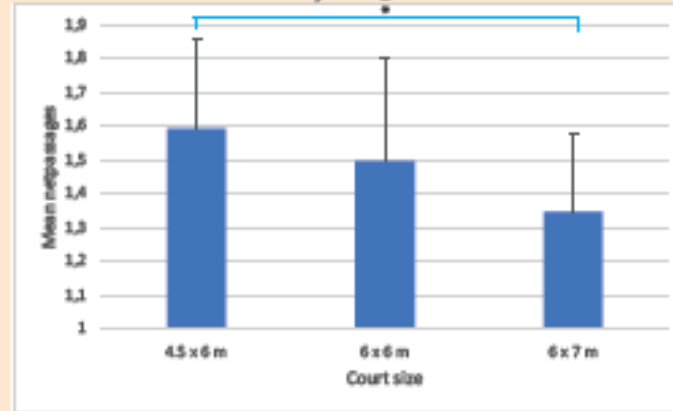

Team collaboration

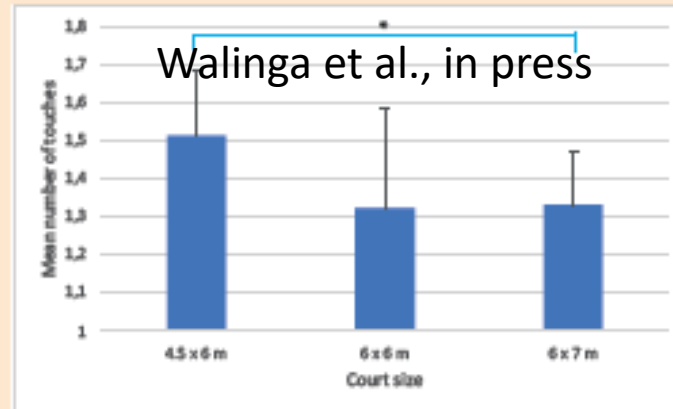

Serve efficacy

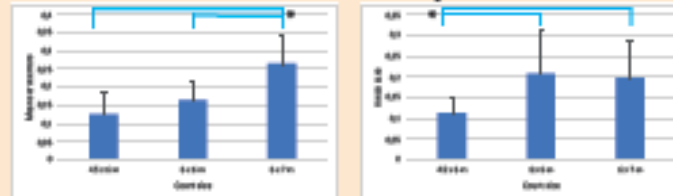

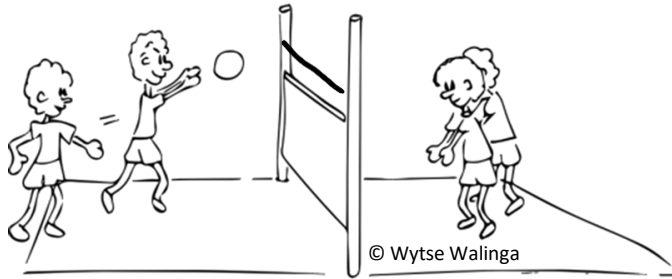

Level I Catch

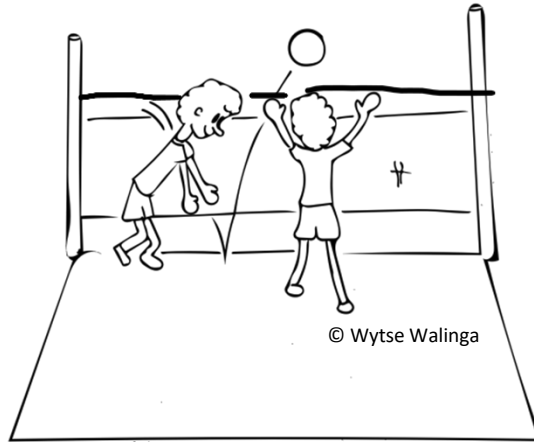

Level II Bounce-set

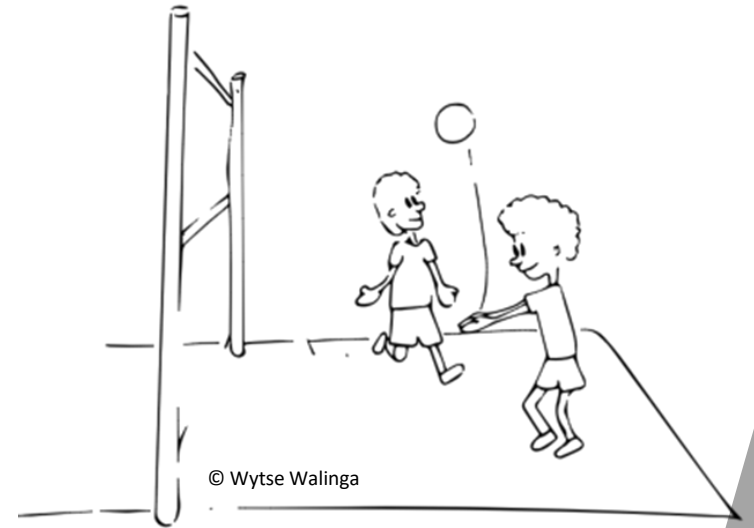

Level III (Self)pass



Jeugdvolleybal ontwikkeling

Home / Jeugdsport Innovatiecentrum / Jeugdvolleybal ontwikkeling

"Wat vind je van het spel? Heb je voor ons tips om het spel beter te maken?" Enthousiast geven kinderen hun mening tijdens interviews over de nieuwe volleybal spelvormen. De training is net afgelopen. De vragen grijpen terug op hun ervaringen met een serie proefsessies. Er is afgelopen maanden door kinderen kennism gemaakt met nieuwe spelvormen die in een samenwerking tussen de [Nederlandse Volleybalbond \(NeVoBo\)](#), experts uit het Nederlandse volleybal en het [Jeugdsport Innovatiecentrum \(JIC\)](#) worden ontwikkeld. Dat is nodig omdat volleybal voor veel kinderen een ingewikkelde sport is. Naast een lage instroom, haken er op veel plekken in het land daarom jeugdspelers af. Dat is jammer! We spraken met Wytse Walinga en Jeroen Koekoek, beide docent-onderzoekers binnen het [Lectoraat Bewegen, School en Sport](#) en werkzaam binnen het JIC. Samen met NeVoBo en experts uit het vakgebied gaan ze op zoek naar nieuwe methodes om kinderen kennis te laten maken met volleybal: hoe zorg je ervoor dat je de sport vereenvoudigt, maar dat de kern van het spel blijft?

Progressie en Innovatie

"De NeVoBo merkte dat niet alle kinderen makkelijk vast te houden waren voor de volleybalsport. Tegelijkertijd kwam het spel niet altijd goed op gang. Daar kunnen we mee aan de slag!" vertellen Wytse en Jeroen. Hier moet worden genoemd dat NeVoBo vanuit het verleden al progressief met leren volleyballen omgaat en daarin ook al de nodige stappen heeft gezet om het spel interessanter te maken voor de jeugd." Wytse vervolgt: "Binnen spelontwerp is het van belang dat de kern van het spel overeind blijft. De kern van volleybal is te zorgen dat de bal niet op de grond komt in jouw veld, maar dat je hem juist op de grond van de tegenstander krijgt. Met dat idee kun je het volleybalspel vereenvoudigen terwijl de kern overeind blijft." Jeroen gaat hierop door: "Hoewel NeVoBo al een heel eind op weg is, kan je natuurlijk altijd verder innoveren in het belang van de kinderen." Vanuit de bond is de wens onverminderd om het jeugd volleybal door te blijven ontwikkelen op



21:03



Jeugdvolleybal ontwikkeling

windesheim.nl · Leestijd: 1 min.

56

5 commentaren · 2 reposts

Interessant Commentaar Reposten Verzenden

Reacties



Commentaren

Relevantst



Peter van Tarel · 2e 13 u ...
Empowerment Commission at Fédération Inter...

Het proces is net zo waardevol als de uitkomsten. Beide zijn van hoog niveau. Mooi om dit samen met jullie te doen.

Fantastisch...

Ik zou graag meer weten over...



Voer hier uw commentaar in...

@ Plaatsen



Home



Mijn netwerk



Plaatsen



Meldingen



Vacatures

Level I: 2v2 [Catch volley](#)

Ontwerp focus: nethoogte en veldgrootte voor meer dynamiek

Level II: 2v2 [Bounce-set volley](#)

Ontwerpfocus: nethoogte, veldgrootte en aanbod.

- [Direct opgooi](#)
- [Bilthoven \(cmv 2/3 kinderen\)](#)

Level III: 2 v 2 pass volley [fragmenten Assen incl. Kings court](#)

Ontwerpfocus: Nethoogte, veldgrootte en passregels

- [2v2 pass volley houten](#) (te vroeg?)
- [2v2 pass volley](#) (met level II als voorgeschiedenis)



Eerste opvallende reacties volgens interviewers (interviews i.s.m. Mulier instituut)
(Data analyse moet nog plaatsvinden op patronen)

‘Een nieuwe speler opvangen kan makkelijker als je met meer speelt’
(Speelster testtoernooi)

‘King court spelen met twee wachtende teams duurt te lang, ze raken afgeleid’ (teambegeleider testtoernooi)

‘we hadden geen tijd voor de yell tussendoor, dat is jammer’ (speelster testtoernooi)



Eerste reacties (interviews i.s.m. Mulier instituut)

‘Normaal zwaai ik altijd naar Opa en Oma op de tribune, maar daar had ik nu geen tijd voor’ (speelster testtoernooi level II)

‘Ik heb een kind waar ik altijd moeite heb om bij de les te houden, dat was deze keer geen enkel probleem’ (Teambegeleider testtoernooi)

‘Ik kan dingen doen die mijn Vader ook doet met volleybal op zaterdag’ (Speelster, testfase Bilthoven)

